

EMERGENCIA

MANUAL DE INSTRUCCIONES



OSMOEUROPA SLU
Polígono Malpica
C/ F Oeste, Nave 95
50016 Zaragoza
ESPAÑA
www.osmoeuropa.com

ÍNDICE

INSTRUCCIONES DE USO DEL REGULADOR DE EMERGENCIA	PÁGINA 3
1. Instalación y conexión del regulador	
2. Descripción de los mandos	
3. Comprobación del equipo tras la primera conexión	
4. Indicaciones previas para la programación del equipo	
5. Programación de equipos	
6. Funciones del equipo una vez programado.....	PÁGINA 4
Orden de emergencia	
7. Averías.....	PÁGINA 5
8. Reprogramación del equipo	
CONEXIONES.....	PÁGINA 6
CIRCUITO DE CONTROL MANUAL.....	PÁGINA 7
CONEXIÓN DE LAS MANGUERAS.....	PÁGINA 8

INSTRUCCIONES DE USO DEL REGULADOR DE EMERGENCIA

1. Instalación y conexión del regulador:

La descripción de la conexión aparece en el esquema de este manual.

2. Descripción de los mandos:

El equipo cuenta con los siguientes controles e indicadores:

1. **Mando rotativo:** para la selección del movimiento del motor.

2. **Red:** luz verde. Indica que hay tensión en la red eléctrica de 230 Vac.

3. **Avería:** luz roja. Indicador de no programación (encendido) o avería (intermitente).

3. Comprobación del equipo tras la primera conexión:

Después de conectar el equipo por primera vez, compruebe que los leds verde y rojo del panel de control estén encendidos. Si no es así, significa que el controlador conserva parte de la programación anterior. El equipo tendrá que ser reprogramado. Para ello, siga las instrucciones **del punto 8 de la página 5**.

La luz verde (**Red**) debe estar encendida, por lo que indica que hay tensión en la red eléctrica de 230 Vac. De no ser así, comprobaremos que el equipo ha sido enchufado correctamente a la toma de corriente y que dispone de 230 V.a.c.

La luz roja (**Avería**) estará encendida permanentemente, sin parpadear, lo que indica que el equipo está desprogramado.

4. Indicaciones previas para la programación del equipo:

Una vez conectado el equipo a la red eléctrica, utilizaremos **el mando rotativo (Cerra o Abre)** para mover las ventanas hacia arriba o hacia abajo hasta llegar al punto de máxima apertura deseada.

Una vez hecho esto, el mando giratorio debe estar en la posición **STOP**.

5. Programación del equipo

Una vez que tenemos las entradas de aire en la posición de máxima apertura, procedemos a programar la distancia inicial de recorrido del equipo de la siguiente manera:

En primer lugar, pulsar durante un segundo el botón más grande, que se encuentra en la placa de control del regulador de emergencia, y tras soltarlo, el motorreductor comenzará a cerrar las ventanas. Cuando éstas alcancen el punto más alto, donde quedarán

completamente cerradas, volveremos a pulsar el botón más grande y **lo mantendremos pulsado hasta que se pare el motorreductor**. La parada puede tardar unos segundos (hasta que cuente el siguiente paso), tiempo que el motorreductor se posiciona en función de su carga.

El equipo ya estará programado y preparado para su funcionamiento.

Si ocurre alguna anomalía durante la programación, el equipo se parará automáticamente, indicando que se ha producido un defecto (ver apartado **Averías**).

6. **Funciones del equipo una vez programado**

El equipo dispone de un mando rotativo con las siguientes funciones:

Abrir Orden de Apertura de las entradas de aire

Cerrar Orden de cierre de las entradas de aire

Stop El equipo está parado (**ojo!, tampoco cargará las baterías**)

1/4 Preestablece una cuarta parte de la distancia de recorrido inicial programada.

2/4 Preestablece los dos cuartos de la distancia de recorrido inicial programada.

3/4 Preestablece los tres cuartos de la distancia de recorrido inicial programada.

4/4 Preestablece los cuatro cuartos de la distancia de recorrido inicial programada.

Seleccionando la función **Abrir**, el dispositivo se abrirá de forma continua hasta el límite máximo de apertura.

Seleccionando la función **Cerrar**, el equipo cerrará de forma continua hasta el límite máximo de cierre.

La función **Stop** pone el equipo en modo de parada.

La preselección de **1/4, 2/4, 3/4, 4/4** permite seleccionar un límite del recorrido inicial programado (será cuando el equipo funcione de manera automática).

Orden de emergencia:

Se puede dar una orden de emergencia en cualquier momento.

El equipo reconoce dos motivos de emergencia, uno por falta de tensión en la red eléctrica

de 230 Vac, y una orden dada por un dispositivo externo (on/off).

La ausencia de 230 Vac es detectada por el propio equipo.

El control externo debe ser controlado por el dispositivo externo, realizando un puente entre los pines **GND y A** (apertura) y **GND y C** (cierre) del conector de 4 pines en la placa de control.

Un puente entre los pines **GND y C** del conector de 4 pines controlará el cierre de las entradas de aire.

Un puente entre los pines **GND y A** del conector de 4 pines controlará la apertura de las entradas de aire.

7. **Averías:**

El equipo dispone de un microcontrolador que comprueba constantemente su correcto funcionamiento. Si aparece una anomalía, el microcontrolador la detecta y se la comunica al usuario. En ese momento, además, el equipo está fuera de servicio para evitar que se excedan los límites programados por una falla del sistema.

La luz de avería puede estar encendida o parpadeando.

Si está encendido, indica falta de programación, por lo que es necesario programar el equipo.

Si parpadea, indica que ha habido un mal funcionamiento del motorreductor.

8. **Reprogramación del equipo:**

Para reprogramar el equipo, haremos lo siguiente:

Colocaremos el mando rotativo en la posición **Stop**. Luego, presione el botón más grande en el tablero de control durante 5 segundos. Una vez hecho esto, el LED de avería estará encendido continuamente; esto indica que el equipo está desprogramado. A partir de ahí, se procederá a su programación como se indica en el punto 4 de la página 3.

MUY IMPORTANTE

ESENCIAL PARA EL BUEN FUNCIONAMIENTO DEL EQUIPO

1) Es obligatorio realizar al menos una prueba de emergencia al mes para comprobar que las baterías del motor funcionan correctamente y que las entradas de aire no están bloqueadas impidiendo su apertura.

2) Es obligatorio cambiar las baterías del equipo cada dos años como máximo ya que es la única manera de garantizar que el equipo realizará la emergencia cuando sea necesario.

3) **Si el motor tiene finales de carrera mecánicos de seguridad, aunque el equipo tenga algún problema**, está diseñado para actuar en caso de emergencia. Sin embargo, tiene un led rojo ("avería") que indicará que ha habido un problema. Si el led rojo parpadea, será obligatorio reprogramar el equipo o puede que no funcione correctamente la próxima vez.

CONEXIONES

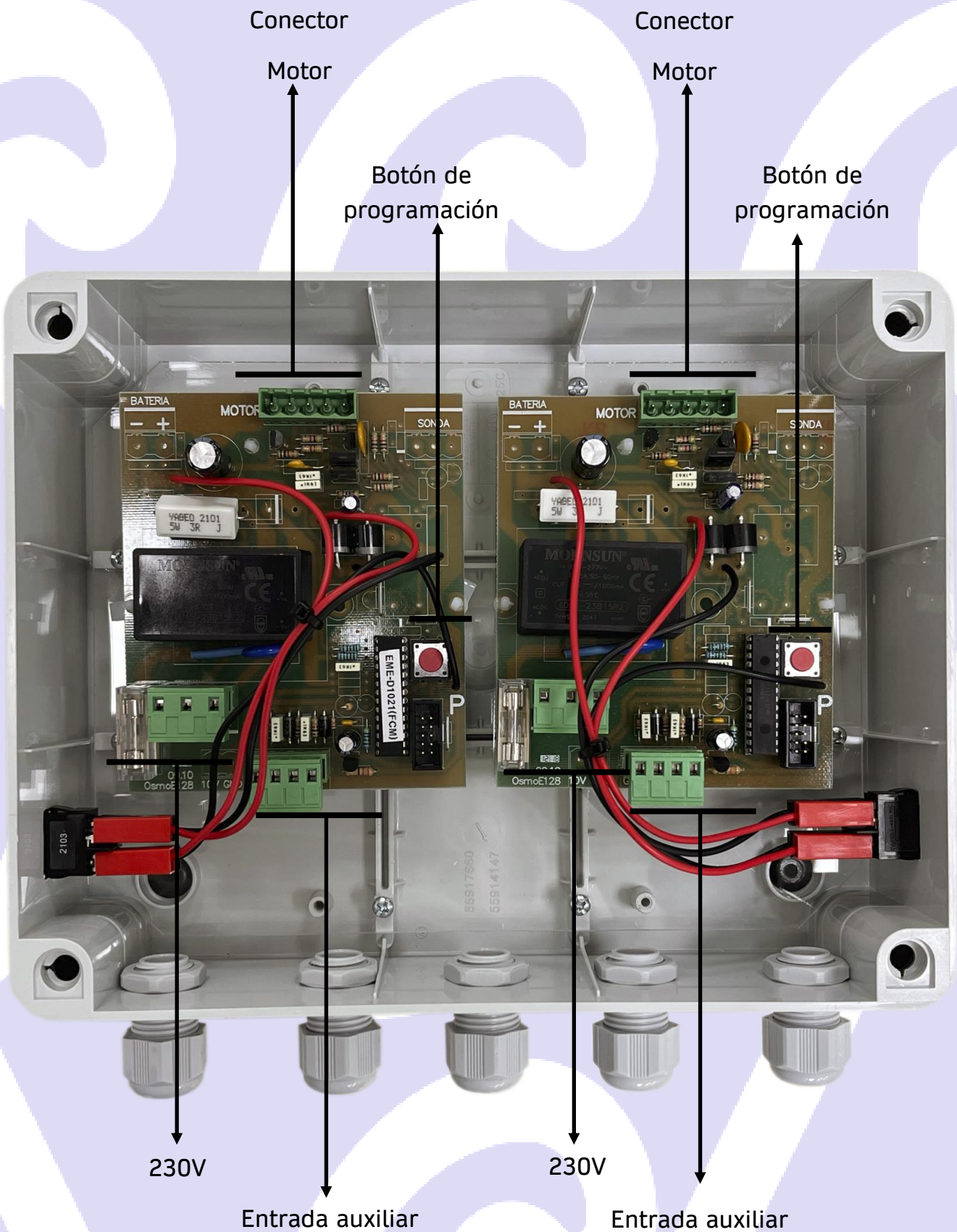

Placas Control Manual Motores

12 V

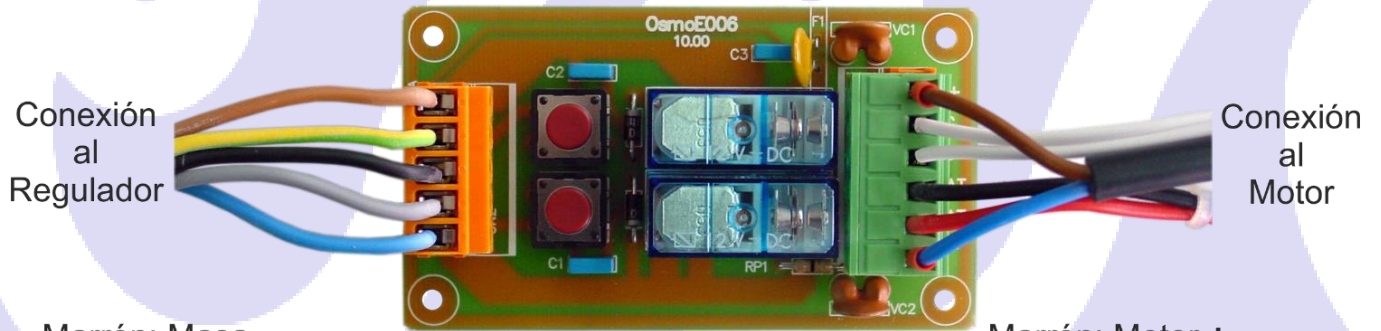

Marrón: Masa
Verde y Amarillo: Contador Pasos
Negro: Sube
Gris: Baja
Azul: +15 V

Marrón: Motor +
Blanco: Contador Pasos
Blanco: Contador Pasos
Negro: Batería -
Rojo: Batería +
Azul: Motor -

24 V

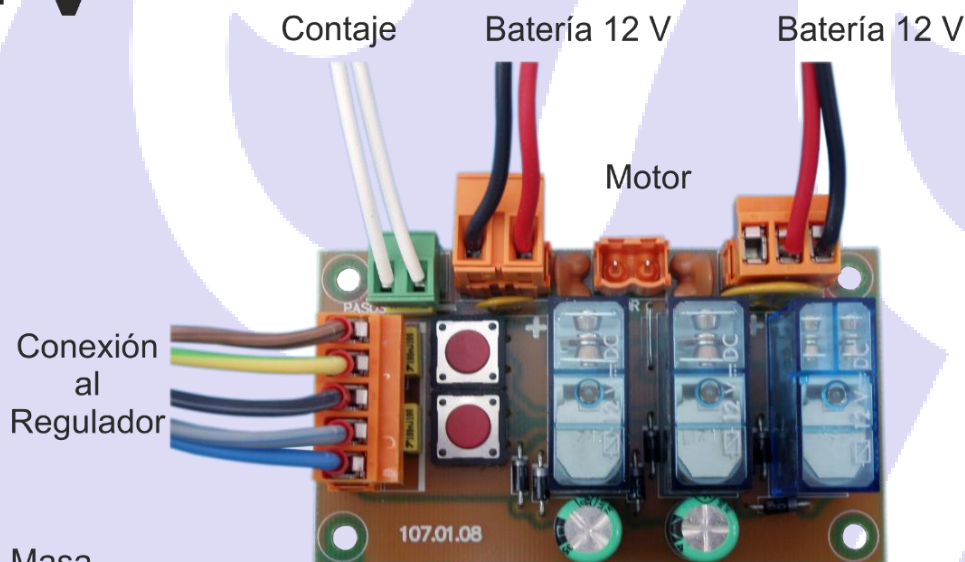

Marrón: Masa
Verde y Amarillo: Contador Pasos
Negro: Sube
Gris: Baja
Azul: +15 V



CONEXIONES DE LAS MANGUERAS

CONEXIÓN MOTOR

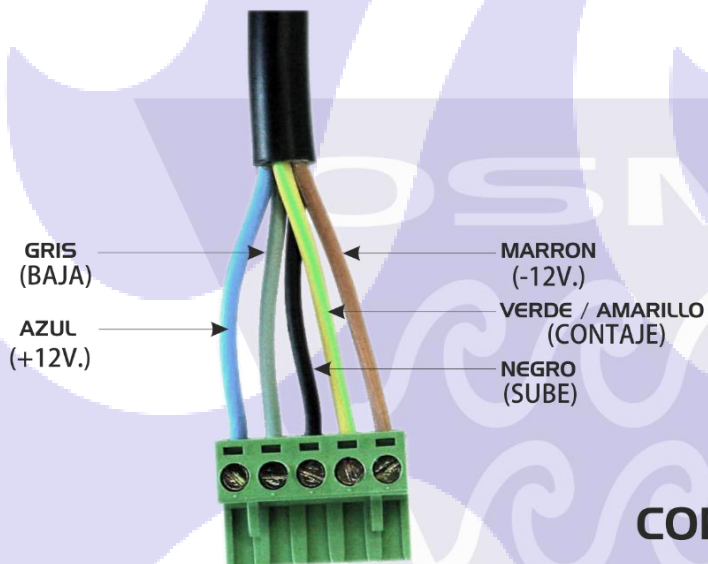

CONEXIÓN REGULADOR

